

よじ登り期 たっち期

よじ登りスロープジムの組み立て方

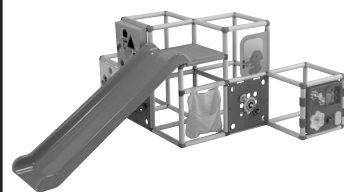

組み上がりサイズ
W128×D183.5×H66 (cm)

必要部品

- 長パイプ 61
- 短パイプ 7
- Tまたジョイント 1
- 3またジョイント 19
- 4またジョイント 10
- 5またジョイント 6
- 6またジョイント 1
- 指遊びボード 1
- ボール落とし 1
- ドア 1
- ボールネット 1

①A～Dをそれぞれ組み立てます。

・安全の為、ジムとジョイントのかみあわせはきつくなっております。ご了承ください。

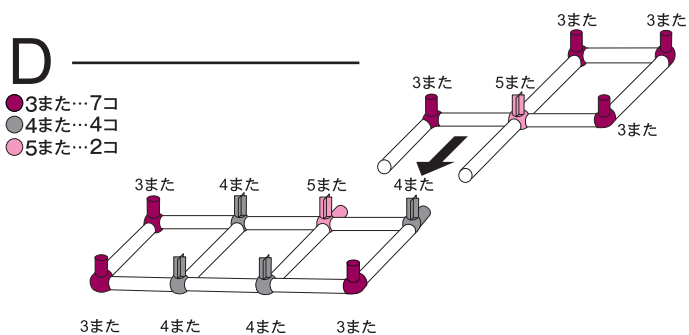
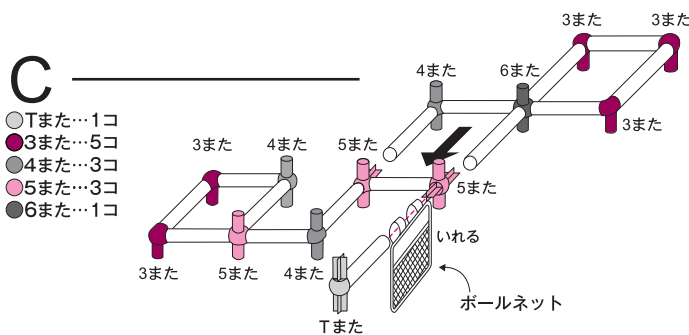
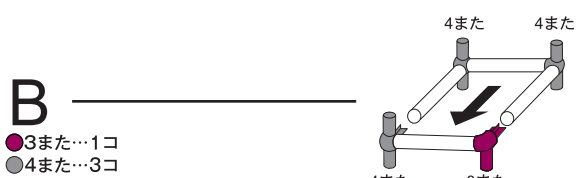
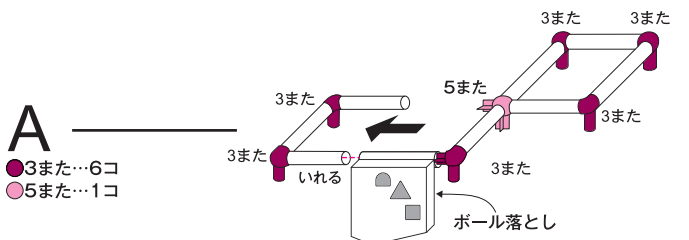

②下からD→C→B→Aの順に積み上げます。

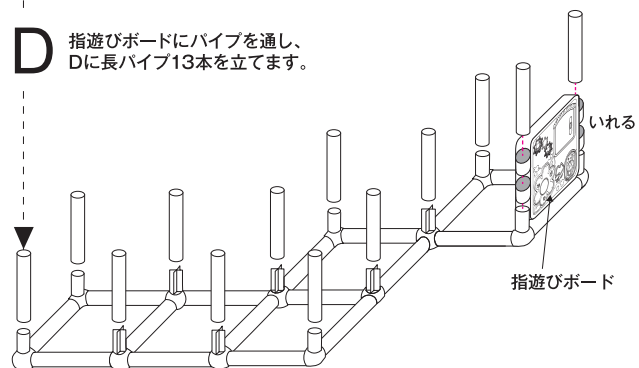
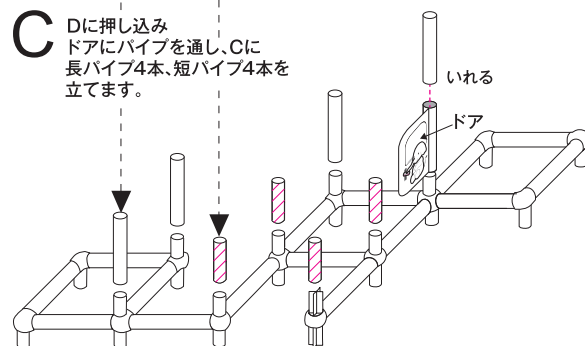
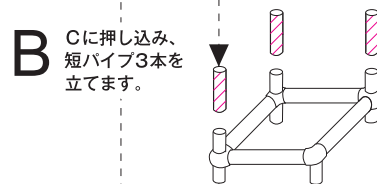
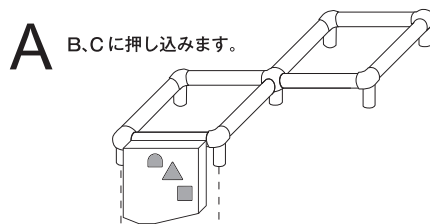

はめこみパーツ・おどり場・ロングすべり台の基本の取り付け方

〈ワイドウォール〉

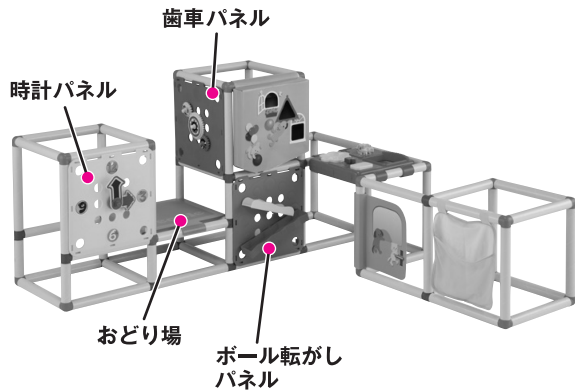

〈よじ登りスロープジム〉

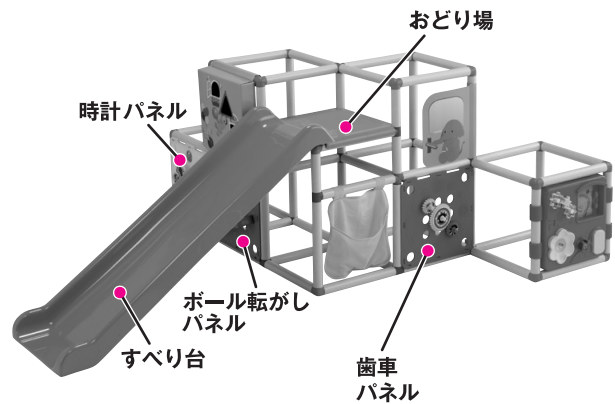

〈ロングすべり台つき3段ジム〉

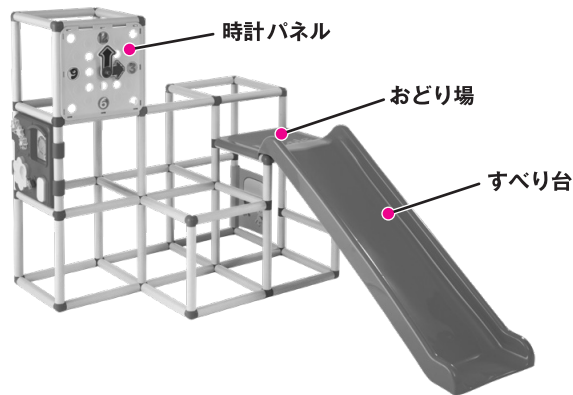

おどり場の取り付け方

おどり場には方向性があります。
すべり台の取付け方向に合わせて
向きを決めます。

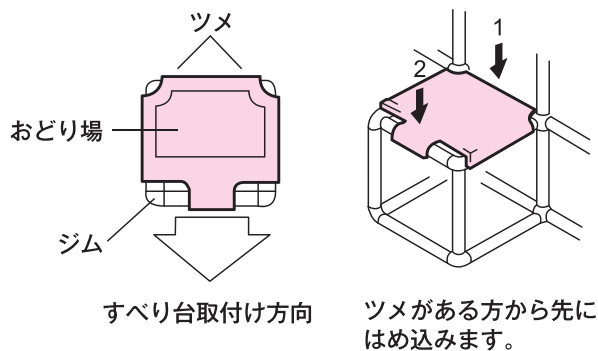

すべり台の取り付け方

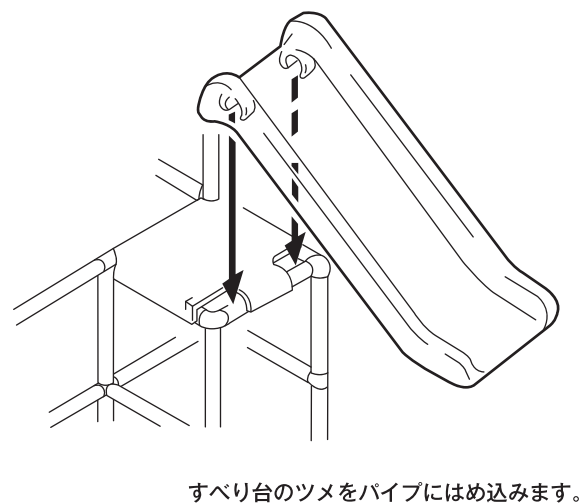

点検

お子様に遊ばせる前に、次の2点をもう一度
点検してください。

- ① 抜けかかっているパイプはないか。
- ② 組み上がった形がゆがんでいないか。

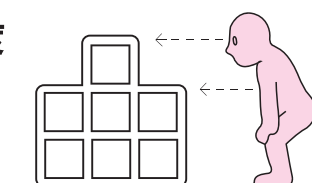

水平になっているか確認
してください。
ゆがんでいる時は、
水平になるまで十分に押
し込んでください。

パネルの付け替えカスタマイズで遊び方が広がる!

カスタマイズのルール

以下のような組み立て、組み替えは避け、危険のない範囲でカスタマイズをお楽しみください。

①パイプ・ジョイントの組み替えはしない。

パイプ・ジョイントの組み立て方は、体重25kgまでのお子様に安心して遊んでいただけるよう、安定性や強度を考慮して設計されています。説明書に記載された3種類以外の組み立て方は転倒・破損の恐れがあり、大変危険です。カスタマイズは知育パネルの付け位置変更のみにして、ジムの形状は変えないでください。

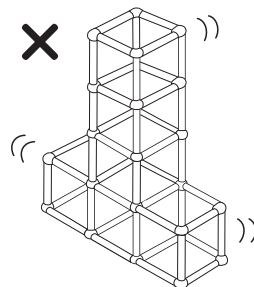

②基本の取り付け方(P.10)から、すべり台の位置・向きの変更、取り外しはしない。

「よじ登りスロープジム」「ロングすべり台つき3段ジム」は、すべり台があることによって安定性を保っています。位置や向きの変更、取り外しは転倒の恐れがありますので、おやめください。

※「ワイドウォール」には、すべり台を付け足すことができます。詳しくは下記「カスタマイズの例」をご覧ください。

③パネルをステップの代わりとして使用しない。

知育パネルの上に乗ったり、上から強い力を掛けたりすると、破損する恐れがあります。知育パネルをステップの代わりとして使用しないでください。また、誤って足をかけたり、上に登ったり、座ったりしないよう十分ご注意ください。

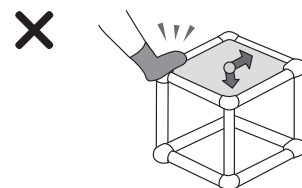

カスタマイズの例

〈ワイドウォール〉

●トンネル遊び

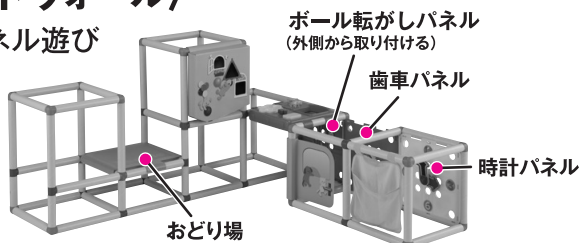

●よじ登りあそびを先取り

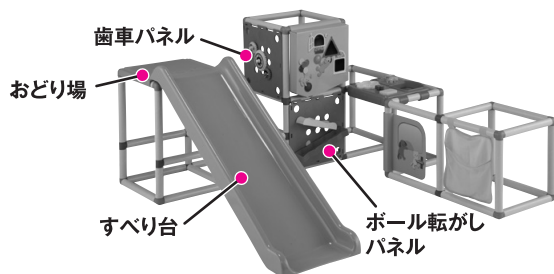

〈ロングすべり台つき3段ジム〉

●障害物ジム

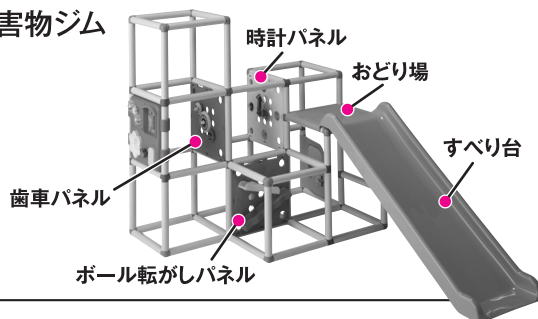

「ワイドウォール」は、すべり台の付け足しOK!

1.5段(長パイプ1本+短パイプ1本分)の高さ
にのみ、すべり台を付け足すことができます。
それ以外の高さに取り付けると、床との隙間に
手足を挟んだり、不安定になりケガをする
恐れがありますので、おやめください。

※「よじ登りスロープジム」「ロングすべり台つき3段
ジム」のすべり台を取り外すことはできません。

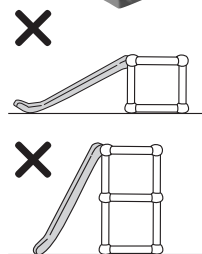

※カスタマイズの仕方によっては、パネルが取り付けられないことがあります。無理に取り付けられないようご注意ください。

★インスタグラム公式アカウントのご案内

インスタグラム公式アカウント **@peopleyugu** では、

上記以外のカスタマイズ例もご紹介していきます。

その他、ご購入者様向けのプレゼントキャンペーンや新商品のご案内も!ぜひフォローしてください。

